

VEDERE IN PLAN / PLAN VIEW

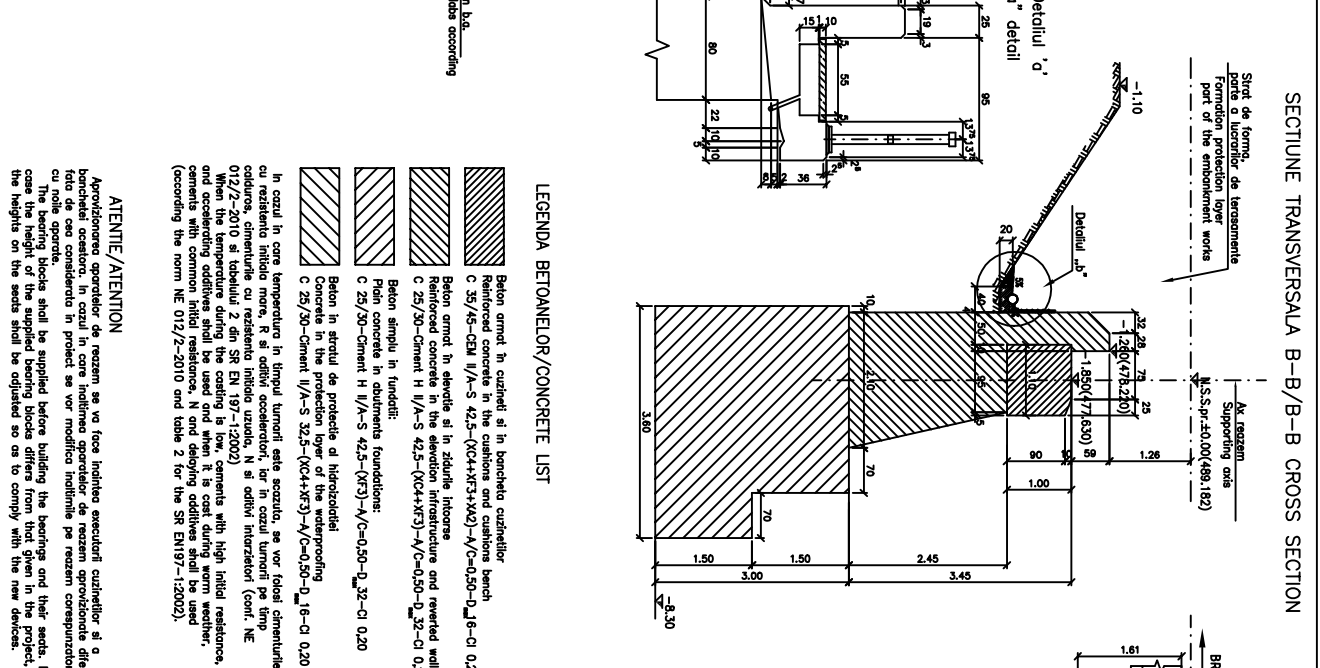

LEGENDA BETONELOR / CONCRETE LIST

**NOTA**

- Prezentul plan s-a întocmit în conformanță cu dispozitiile generale.
- Pozitiile sunt indicate în conformanță cu tabelul I din SR EN 12207.
- La executie se vor respecta cu strictețe prevederile din Normativ pentru proiectarea și executarea lucrărilor din beton, beton armat și beton precomprimit. Furta 1: Producerea betonului; Indicații pentru beton, beton armat și beton precomprimit; Furta 2: Producerea betonului armat și beton precomprimit; Furta 3: Distribuția și poziționarea armăturii; Furta 4: Execuția betonului; Furta 5: Execuția betonului armat și beton precomprimit.
- Conținutul se învecinează în categoria de importanță B (construcții de importanță B, conform HG 766/1997) - de categorii a controlat și clasă de importanță B, conform HG 766/1997).
- Proiectul va fi verbalizat în conformanță cu HG 442/2002.

**NOTE:**

- This plan has been drawn up according to the general disposition.
- The positions are indicated in accordance with table I of SR EN 12207.
- At execution the provisions of the Normative for the design and execution of concrete and reinforced concrete works shall be strictly followed. Part 1: Concrete production and reinforced concrete; Part 2: Design and distribution of reinforcement; Part 3: Concrete execution; Part 4: Execution of reinforced concrete and precast concrete.
- The content shall be classified in category of importance B (high importance construction), model 1 - ensuring the quality and class of importance B according to G.O. 766/97.
- The project will be checked in order to comply with the AA2, B22, D22 requirements.

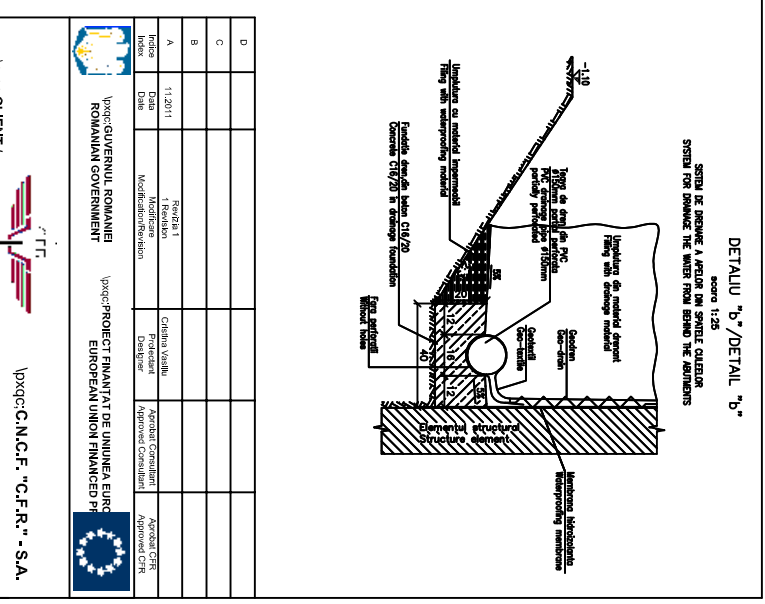
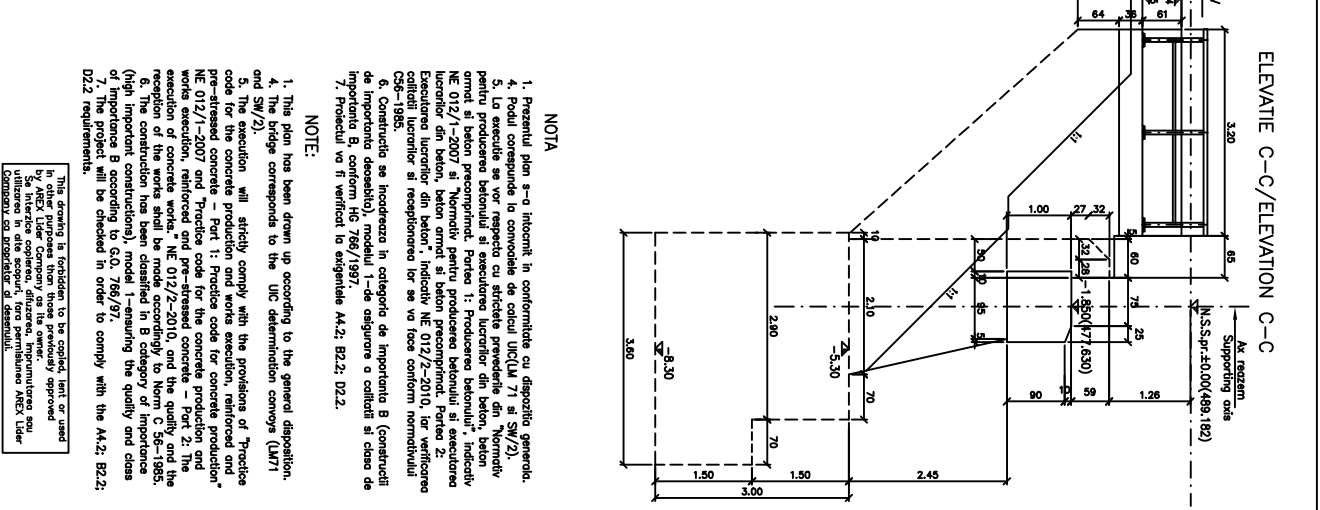

**APROXIMAREA OPERATORULUI DE REZEM** - se va face înainte de începerea execuției lucrărilor de rezem și a betonării betonului de rezem. Operatorul de rezem va fi instalat în funcție de dimensiunile și înălțimea și va fi verificat în raport cu proiectul.

**ATENȚIE / ATTENTION**

Aproximarea operatorului de rezem se va face înainte de începerea execuției lucrărilor de rezem și a betonării betonului de rezem. Operatorul de rezem va fi instalat în funcție de dimensiunile și înălțimea și va fi verificat în raport cu proiectul.

This drawing is intended to be checked, used or used for the construction of the bearing blocks. The bearing blocks shall be installed before building the bearings and their seats. In case the height of the supplied bearing blocks differs from that given in the project, the heights on the seats shall be adjusted so as to comply with the new device.

Proj. / Dispoz. / Approved	Ștefan Țucă	LOT / LOT	Nr. / No
Verificat / Checked	Ștefan Țucă	LOT / LOT	Nr. / No
Verificat / Checked	Ștefan Țucă	LOT / LOT	Nr. / No
Verificat / Checked	Ștefan Țucă	LOT / LOT	Nr. / No

4205/70

**CLIENT / CLIENT**  
**ROMANIAN GOVERNMENT**

**CONSULTANT / CONSULTANT**  
**VP&C CONSULTANT / VP&C CONSULTANT**

**SUBCONTRACTANT / SUBCONTRACTOR**  
**VP&C CONSULTANT / VP&C CONSULTANT**

**PROIECT / PROJECT**  
**INTERVAL / SECTION FELDIOARA - APATA**  
**Pod Feldioara Km194+410.93 - D=15.60m - PLAN CORAUL CULEI**  
**Feldioara Bridge Km 194+410.930 - FORMWORK PLANE**