

**Oficiul de Cadastru și Publicitate Imobiliară VALCEA**
Biroul de Cadastru și Publicitate Imobiliară Ramnicu Valcea

Dosarul nr. 84399 / 18-12-2020

INCHEIERE Nr. 84399**Registrator:** MARIA-CARMEN VLADOIU**Asistent:** CATALIN UNGUREANU

Asupra cererii introduse de ADMINISTRATIA BAZINALĂ DE APĂ OLT domiciliat in - privind Prima inregistrare a imobilelor/unitatilor individuale (u.i.) in cartea funciara, in baza:

- Act Normativ nr.76/11-02-2009 emis de GUVERNUL ROMANIEI;
- Act Normativ nr.HG-581-1998/10-09-1998 emis de GUVERNUL ROMANIEI;
- Act Administrativ nr.17408/08-05-2019 emis de Ministerul Transporturilor, in calitate de Concedent si Compania Nationala de Cai Ferate "CFR" SA, in calitate de Concesionar; Act aditional nr. 1 la Contractul de concesiune si Anexa 16;
- Act Normativ nr.12/07-07-1998 emis de GUVERNUL ROMANIEI;
- Act Normativ nr.HG 589 03_05_2006/03-05-2006 emis de GUVERNUL ROMANIEI;
- Act Normativ nr.1705/29-11-2006 emis de GUVERNUL ROMANIEI SI INVENTARUL BUNURILOR DIN DOMENIULUI PUBLIC AL STATULUI;
- Act Administrativ nr.72/4/712/14-12-2020 emis de COMPANIA NATIONALA DE CAI FERATE "CFR" S. A;
- Inscris Sub Semnatura Privata nr.1/12-02-2020 emis de e Ministerul Transporturilor, in calitate de Concedent si Compania Nationala de Cai Ferate "CFR" SA,;
- Act Administrativ nr.INVENTARUL BUNURILOR CARE APARTIN DOMENIULUI PUBLIC AL STATULUI, DATE IN CONCESIUNE/18-12-2020 emis de COMPANIA NATIONALA DE CAI FERATE "CFR" S.A;
- Act Administrativ nr.17462/17-12-2020 emis de Administratia Bazinala de Apa Olt;

fiind indeplinite conditiile prevazute la art. 29 din Legea cadastrului si a publicitatii imobiliare nr. 7/1996, republicata, cu modificarile si completarile ulterioare, tariful achitat in suma de 0 lei, cu documentul de plata:

-

pentru serviciul avand codul 211, 231

Vazand referatul asistentului registrator in sensul ca nu exista impedimente la inscriere vazand documentatia cadastrala avizata de catre inspectorul de cadastru, fata de prevederile art. 29, art. 156 din Ordinul Directorului General al ANCPI nr. 700 / 09.07.2014 privind aprobarea Regulamentului de avizare, receptie si inscriere in evidentele de cadastru si carte funciara din 09.07.2014, fiind indeplinite conditiile prevazute la art. 41, alin. (5) din Legea nr. 7/1996 a cadastrului si a publicitatii imobiliare, republicata, in temeiul art. 861, alin. (3) din Codul civil

DISPUNE

Admiterea cererii cu privire la:

- imobilul cu nr. cadastral 39496



- se intabuleaza dreptul de PROPRIETATE mod dobandire lege in cota de 1/1 asupra A1.1, A1.2, A1.3, A1.4, A1.5, A1.6, A1.7, A1.8, A1.9, A1.10 in favoarea STATUL ROMAN, domeniul public, in administrarea: MINISTERULUI TRANSPORTURILOR, INFRASTRUCTURII SI COMUNICATIILOR., sub B.2 din cartea funciara 39496 UAT Bujoreni;
- se intabuleaza dreptul de CONCESIUNE , pe o perioada de 49 de ani, incepand cu data semnarii contractului. asupra A1.1, A1.2, A1.3, A1.4, A1.5, A1.6, A1.7, A1.8, A1.9, A1.10 in favoarea COMPANIA NAȚIONALĂ DE CĂI FERATE CFR SA, sub B.3 din cartea funciara 39496 UAT Bujoreni;
- se intabuleaza dreptul de PROPRIETATE mod dobandire lege in cota de 1/1 asupra A.1 in favoarea STATUL ROMAN, Domeniul Public, in administrarea: ADMINISTRATIA BAZINALĂ DE APĂ OLT., sub B.1 din cartea funciara 39496 UAT Bujoreni;

Prezenta se va comunica părților:

MINISTERUL TRANSPORTURILOR, INFRASTRUCTURII SI COMUNICATIILOR
COMPANIA NAȚIONALĂ DE CĂI FERATE CFR SA
STATUL ROMAN
ADMINISTRATIA BAZINALĂ DE APĂ OLT
PANA LAURENTIU-MIHAI

*) Cu drept de reexaminare in termen de 15 zile de la comunicare, care se depune la Biroul de Cadastru si Publicitate Imobiliara Ramnicu Valcea, se inscrie in cartea funciara si se solutioneaza de catre registratorul-sef

Data soluționării,

28-12-2020

Registrator,

MARIA-CARMEN VLADOIU
Maria-Carmen
Vladoiu

Semnat digital de Maria-
Carmen Vladoiu
Data: 2020.12.29
11:01:19 +02'00'

Asistent Registrator,

CATALIN UNGUREANU

Semnat digital de
Catalin Ungureanu



*) Cu excepția situațiilor prevăzute la Art. 62 alin. (1) din Regulamentul de avizare, recepție și înscriere în evidențele de cadastru și carte funciară, aprobat prin ODG Nr. 700/2014.



EXTRAS DE CARTE FUNCİARĂ PENTRU INFORMARE

Carte Funciară Nr. 39496 Bujoreni

A. Partea I. Descrierea imobilului

TEREN Extravilan

Adresa: Jud. Valcea, Interstatia CF Bujoreni - Daesti, km CF 298+555 - km CF 302+239, Lot 2 pod - km CF 300+665 - km CF 300+785, partea stanga si partea dreapta

Nr. Crt	Nr. cadastral Nr. topografic	Suprafața* (mp)	Observații / Referințe
A1	39496	Din acte: 42.860.144 Masurata: 1.011	Teren neimpregmuit; Interstatia CF Bujoreni - Daesti, km CF 298+555 - km CF 302+239, Lot 2 pod - km CF 300+665 - km CF 300+785, partea stanga si partea dreapta

Construcții

Crt	Nr cadastral Nr.	Adresa	Observații / Referințe
A1.1	39496-C1	Jud. Valcea, Interstatia CF Bujoreni - Daesti, km CF 298+555 - km CF 302+239, Lot 2 pod - km CF 300+665 - km CF 300+785, partea stanga si partea dreapta	Nr. niveluri:1; An construire:1895; S. construita la sol:141 mp; S. construita desfasurata:141 mp; Pod km CF 300+744, fir II inv. 101717
A1.2	39496-C2	Jud. Valcea, Interstatia CF Bujoreni - Daesti, km CF 298+555 - km CF 302+239, Lot 2 pod - km CF 300+665 - km CF 300+785, partea stanga si partea dreapta	Nr. niveluri:1; An construire:1895; S. construita la sol:23 mp; S. construita desfasurata:23 mp; Pod km CF 300+744, fir II inv. 101717
A1.3	39496-C3	Jud. Valcea, Interstatia CF Bujoreni - Daesti, km CF 298+555 - km CF 302+239, Lot 2 pod - km CF 300+665 - km CF 300+785, partea stanga si partea dreapta, loc. Bujoreni	Nr. niveluri:1; An construire:1895; S. construita la sol:236 mp; S. construita desfasurata:236 mp; Pod km CF 300+744, fir II inv. 101717
A1.4	39496-C4	Jud. Valcea, Interstatia CF Bujoreni - Daesti, km CF 298+555 - km CF 302+239, Lot 2 pod - km CF 300+665 - km CF 300+785, partea stanga si partea dreapta	Nr. niveluri:1; An construire:1895; S. construita la sol:23 mp; S. construita desfasurata:23 mp; Pod km CF 300+744, fir II inv. 101717
A1.5	39496-C5	Jud. Valcea, Interstatia CF Bujoreni - Daesti, km CF 298+555 - km CF 302+239, Lot 2 pod - km CF 300+665 - km CF 300+785, partea stanga si partea dreapta	Nr. niveluri:1; An construire:1895; S. construita la sol:98 mp; S. construita desfasurata:98 mp; Pod km CF 300+744, fir II inv. 101717
A1.6	39496-C6	Jud. Valcea, Interstatia CF Bujoreni - Daesti, km CF 298+555 - km CF 302+239, Lot 2 pod - km CF 300+665 - km CF 300+785, partea stanga si partea dreapta	Nr. niveluri:1; An construire:1984; S. construita la sol:170 mp; S. construita desfasurata:170 mp; Pod km CF 300+744, fir I, nr. inv. 101773
A1.7	39496-C7	Jud. Valcea, Interstatia CF Bujoreni - Daesti, km CF 298+555 - km CF 302+239, Lot 2 pod - km CF 300+665 - km CF 300+785, partea stanga si partea dreapta	Nr. niveluri:1; An construire:1984; S. construita la sol:23 mp; S. construita desfasurata:23 mp; Pod km CF 300+744, fir I, nr. inv. 101773
A1.8	39496-C8	Jud. Valcea, Interstatia CF Bujoreni - Daesti, km CF 298+555 - km CF 302+239, Lot 2 pod - km CF 300+665 - km CF 300+785, partea stanga si partea dreapta	Nr. niveluri:1; An construire:1984; S. construita la sol:245 mp; S. construita desfasurata:245 mp; Pod km CF 300+744, fir I, nr. inv. 101773
A1.9	39496-C9	Jud. Valcea, Interstatia CF Bujoreni - Daesti, km CF 298+555 - km CF 302+239, Lot 2 pod - km CF 300+665 - km CF 300+785, partea stanga si partea dreapta	Nr. niveluri:1; An construire:1984; S. construita la sol:23 mp; S. construita desfasurata:23 mp; Pod km CF 300+744, fir I, nr. inv. 101773
A1.10	39496-C10	Jud. Valcea, Interstatia CF Bujoreni - Daesti, km CF 298+555 - km CF 302+239, Lot 2 pod - km CF 300+665 - km CF 300+785, partea stanga si partea dreapta	Nr. niveluri:1; An construire:1984; S. construita la sol:29 mp; S. construita desfasurata:29 mp; Pod km CF 300+744, fir I, nr. inv. 101773

B. Partea II. Proprietari și acte



Înscrieri privitoare la dreptul de proprietate și alte drepturi reale		Referințe
84399 / 18/12/2020		
Act Normativ nr. 1705, din 29/11/2006 emis de GUVERNUL ROMANIEI SI INVENTARUL BUNURILOR DIN DOMENIULUI PUBLIC AL STATULUI; Act Normativ nr. HG 589 03_05_2006, din 03/05/2006 emis de GUVERNUL ROMANIEI; Act Administrativ nr. 17462, din 17/12/2020 emis de Administratia Bazinala de Apa Olt;		
B1	Intabulare, drept de PROPRIETATE, dobandit prin Lege, cota actuala 1/1 1) STATUL ROMAN , Domeniul Public, in administrarea: ADMINISTRATIA BAZINALĂ DE APĂ OLT.	A1
Act Normativ nr. HG-581-1998, din 10/09/1998 emis de GUVERNUL ROMANIEI; Act Normativ nr. 76, din 11/02/2009 emis de GUVERNUL ROMANIEI; Act Normativ nr. 12, din 07/07/1998 emis de GUVERNUL ROMANIEI; Act Normativ nr. HG 589 03_05_2006, din 03/05/2006 emis de GUVERNUL ROMANIEI; Act Administrativ nr. 72/4/712, din 14/12/2020 emis de COMPANIA NATIONALA DE CAI FERATE "CFR" S.A;		
B2	Intabulare, drept de PROPRIETATE, dobandit prin Lege, cota actuala 1/1 1) STATUL ROMAN , domeniul public, in administrarea: MINISTERULUI TRANSPORTURILOR, INFRASTRUCTURII SI COMUNICATIILOR.	A1.1, A1.2, A1.3, A1.4, A1.5, A1.6, A1.7, A1.8, A1.9, A1.10
Act Administrativ nr. 17408, din 08/05/2019 emis de Ministerul Transporturilor, in calitate de Concedent si Compania Nationala de Cai Ferate "CFR" SA, in calitate de Concesionar; Act aditional nr. 1 la Contractul de concesiune si Anexa 16; Inscris Sub Semnatura Privata nr. 1, din 12/02/2020 emis de e Ministerul Transporturilor, in calitate de Concedent si Compania Nationala de Cai Ferate "CFR" SA,; Act Administrativ nr. INVENTARUL BUNURILOR CARE APARTIN DOMENIULUI PUBLIC AL STATULUI, DATE IN CONCESIUNE, din 18/12/2020 emis de COMPANIA NATIONALA DE CAI FERATE "CFR" S.A;		
B3	Intabulare, drept de CONCESIUNE, pe o perioada de 49 de ani, incepand cu data semnarii contractului. 1) COMPANIA NAȚIONALĂ DE CĂI FERATE CFR SA , CIF:11054529	A1.1, A1.2, A1.3, A1.4, A1.5, A1.6, A1.7, A1.8, A1.9, A1.10

C. Partea III. SARCINI .

Inscrieri privind dezmembrămintele dreptului de proprietate, drepturi reale de garanție și sarcini	Referințe
NU SUNT	



Anexa Nr. 1 La Partea I**Teren**

Nr cadastral	Suprafața (mp)*	Observații / Referințe
39496	Din acte: 42.860.144 Masurata: 1.011	Interstatia CF Bujoreni - Daesti, km CF 298+555 - km CF 302+239, Lot 2 pod - km CF 300+665 - km CF 300+785, partea stanga si partea dreapta

* Suprafața este determinată în planul de proiecție Stereo 70.

DETALII LINIARE IMOBIL

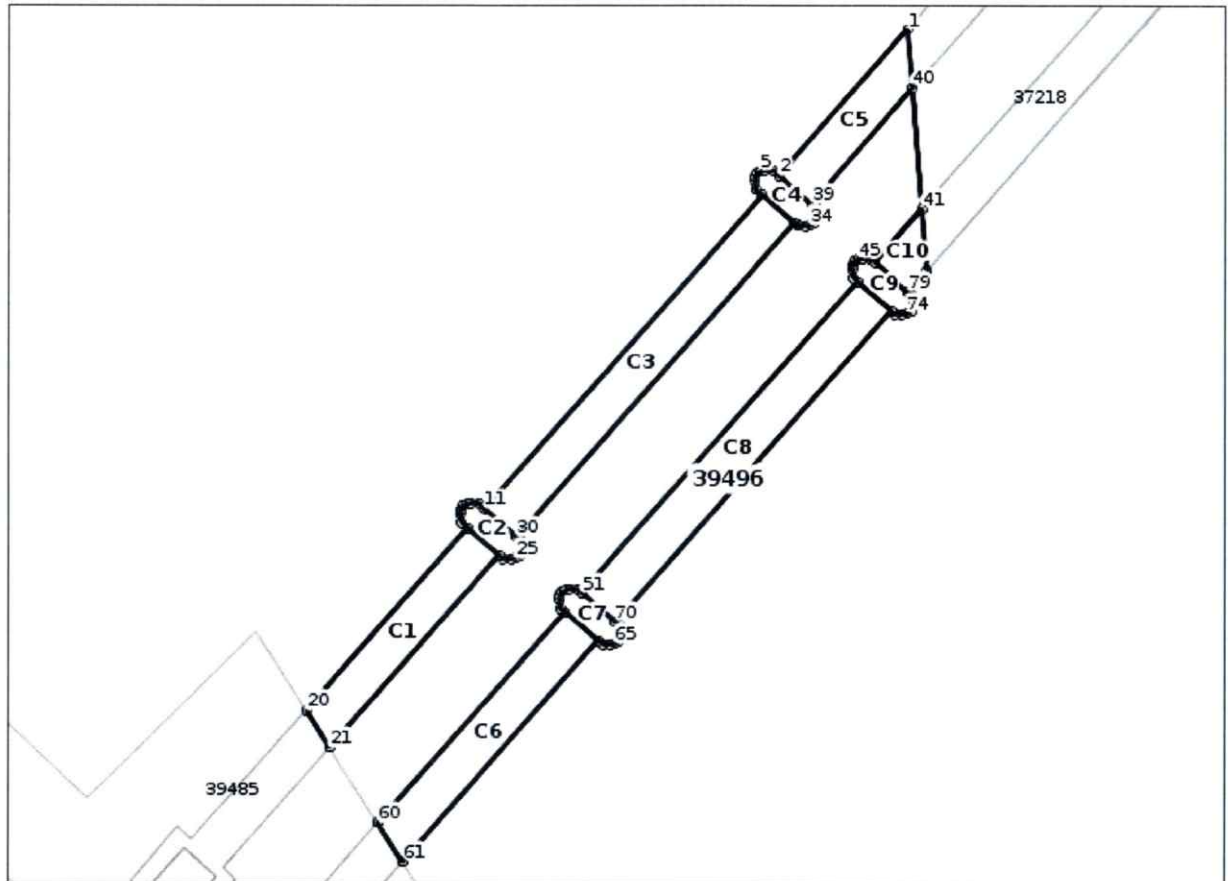
**Date referitoare la teren**

Nr Crt	Categorie folosință	Intra vilan	Suprafața (mp)	Tarla	Parcelă	Nr. topo	Observații / Referințe
1	ape curgatoare	NU	141	-	-	-	
2	cai ferate	NU	23	-	-	-	
3	ape curgatoare	NU	236	-	-	-	
4	cai ferate	NU	23	-	-	-	
5	ape curgatoare	NU	98	-	-	-	
6	ape curgatoare	NU	170	-	-	-	
7	cai ferate	NU	23	-	-	-	
8	ape curgatoare	NU	245	-	-	-	
9	cai ferate	NU	23	-	-	-	
10	ape curgatoare	NU	29	-	-	-	

Date referitoare la construcții

Crt	Număr	Destinație construcție	Supraf. (mp)	Situație juridică	Observații / Referințe
-----	-------	------------------------	--------------	-------------------	------------------------



Crt	Număr	Destinație construcție	Supraf. (mp)	Situație juridică	Observații / Referințe
A1.1	39496-C1	construcții industriale și edilitare	141	Cu acte	An construire:1895; S. construita la sol:141 mp; S. construita desfasurata:141 mp; Pod km CF 300+744, fir II inv. 101717
A1.2	39496-C2	construcții industriale și edilitare	23	Cu acte	An construire:1895; S. construita la sol:23 mp; S. construita desfasurata:23 mp; Pod km CF 300+744, fir II inv. 101717
A1.3	39496-C3	construcții industriale și edilitare	236	Cu acte	An construire:1895; S. construita la sol:236 mp; S. construita desfasurata:236 mp; Pod km CF 300+744, fir II inv. 101717
A1.4	39496-C4	construcții industriale și edilitare	23	Cu acte	An construire:1895; S. construita la sol:23 mp; S. construita desfasurata:23 mp; Pod km CF 300+744, fir II inv. 101717
A1.5	39496-C5	construcții industriale și edilitare	98	Cu acte	An construire:1895; S. construita la sol:98 mp; S. construita desfasurata:98 mp; Pod km CF 300+744, fir II inv. 101717
A1.6	39496-C6	construcții industriale și edilitare	170	Cu acte	An construire:1984; S. construita la sol:170 mp; S. construita desfasurata:170 mp; Pod km CF 300+744, fir I, nr. inv. 101773
A1.7	39496-C7	construcții industriale și edilitare	23	Cu acte	An construire:1984; S. construita la sol:23 mp; S. construita desfasurata:23 mp; Pod km CF 300+744, fir I, nr. inv. 101773
A1.8	39496-C8	construcții industriale și edilitare	245	Cu acte	An construire:1984; S. construita la sol:245 mp; S. construita desfasurata:245 mp; Pod km CF 300+744, fir I, nr. inv. 101773
A1.9	39496-C9	construcții industriale și edilitare	23	Cu acte	An construire:1984; S. construita la sol:23 mp; S. construita desfasurata:23 mp; Pod km CF 300+744, fir I, nr. inv. 101773
A1.10	39496-C10	construcții industriale și edilitare	29	Cu acte	An construire:1984; S. construita la sol:29 mp; S. construita desfasurata:29 mp; Pod km CF 300+744, fir I, nr. inv. 101773

Lungime Segmente**1) Valorile lungimilor segmentelor sunt obținute din proiecție în plan.**

Punct început	Punct sfârșit	Lungime segment	Punct început	Punct sfârșit	Lungime segment	Punct început	Punct sfârșit	Lungime segment
1	2	22.515	2	3	0.901	3	4	0.991
4	5	0.485	5	6	0.497	6	7	0.489
7	8	0.48	8	9	0.992	9	10	0.949
10	11	48.281	11	12	0.884	12	13	0.991
13	14	0.485	14	15	0.495	15	16	0.491
16	17	0.481	17	18	0.999	18	19	0.932
19	20	28.128	20	21	5.068	21	22	29.607
22	23	0.56	23	24	0.874	24	25	0.529
25	26	0.541	26	27	0.527	27	28	0.512
28	29	0.904	29	30	0.584	30	31	48.305
31	32	0.543	32	33	0.874	33	34	0.527
34	35	0.54	35	36	0.528	36	37	0.514
37	38	0.903	38	39	0.567	39	40	17.703
40	41	13.917	41	42	8.244	42	43	0.64
43	44	0.991	44	45	0.484	45	46	0.495
46	47	0.491	47	48	0.481	48	49	0.998
49	50	0.685	50	51	47.981	51	52	0.608
52	53	0.991	53	54	0.484	54	55	0.494
55	56	0.492	56	57	0.482	57	58	0.999
58	59	0.653	59	60	32.452	60	61	5.31
61	62	34.001	62	63	0.609	63	64	0.874
64	65	0.529	65	66	0.541	66	67	0.527
67	68	0.512	68	69	0.904	69	70	0.63
70	71	48.018	71	72	0.58	72	73	0.874
73	74	0.529	74	75	0.54	75	76	0.527



Punct început	Punct sfârșit	Lungime segment	Punct început	Punct sfârșit	Lungime segment	Punct început	Punct sfârșit	Lungime segment
76	77	0.512	77	78	0.904	78	79	0.601
79	80	3.238	80	1	27.827			

** Lungimile segmentelor sunt determinate în planul de proiecție Stereo 70 și sunt rotunjite la 1 milimetru.

*** Distanța dintre puncte este formată din segmente cumulate ce sunt mai mici decât valoarea 1 milimetru.

Certific că prezentul extras corespunde cu pozițiile în vigoare din cartea funciară originală, păstrată de acest birou.

Prezentul extras de carte funciară este valabil la autentificarea de către notarul public a actelor juridice prin care se sting drepturile reale precum și pentru dezbaterile succesiunilor, iar informațiile prezentate sunt susceptibile de orice modificare, în condițiile legii.

S-a achitat tariful de 0 RON, -, pentru serviciul de publicitate imobiliară cu codul nr. 211, 231.

Data soluționării,
28-12-2020

Data eliberării,
//___

Asistent Registrator,
CATALIN UNGUREANU
Semnat digital de
Catalin Ungureanu 
(parafa și semnătura)

Referent,

(parafa și semnătura)

