



16311502

Carte Funciară Nr. 51565 Comuna/Oraș/Municipiu: Potcoava

**EXTRAS DE CARTE FUNCİARĂ
PENTRU INFORMARE**

Nr.	54745
Ziua	02
Luna	08
Anul	2016

**Oficiul de Cadastru și Publicitate Imobiliară OLT
Biroul de Cadastru și Publicitate Imobiliară Slatina****A. Partea I. Descrierea imobilului**

TEREN Extravilan

Adresa: Jud. Olt,

Nr. Crt	Nr cadastral Nr.	Suprafața* (mp)	Observații / Referințe
A1	51565	Din acte: - Masurata: 7.338	

Construcții

Crt	Nr cadastral Nr.	Adresa	Observații / Referințe
A1.1	51565-C1	Jud. Olt, Statia CF Sinesti km CF 160+988 - km CF 162+312, LOT 3 - km CF 162+200 - km CF 162+312, partea stanga si partea dreapta, extravilan	S. construita la sol:713 mp; Cale ferata neelectrificata, cu ecartament normal, pe traverse de beton si lemn, tip de sina 65 si 49, nr. inventar 102884, anul construirii 1916, nr. inventar 102883, anul construrii 1960, S desf. = 713 mp.

B. Partea II. Proprietari și acte

Inscrieri privitoare la dreptul de proprietate și alte drepturi reale	Referințe
11698 / 07/03/2013	
Act Normativ nr. 581, din 10/09/1998 emis de GUVERNUL ROMANIEI act normativ nr. 589/03-05-2006 emis de GUVERNUL ROMANIEI; act normativ nr. 12/07-07-1998 emis de GUVERNUL ROMANIEI;	
B1	Intabulare, drept de PROPRIETATE, DOMENIU PUBLIC, dobandit prin Lege, cota actuala 1/1, cota initiala 1/1 1) STATUL ROMAN, CIF:13633330
Act Administrativ nr. contract de concesiune nr MM/224, din 24/01/2002 emis de STATUL ROMAN act aditional nr. AB/45558/11-10-2011 la contractul de concesiune nr MM/224/2002 ; anexa la contractul de concesiune nr MM/224/24.01.2002	
B2	Intabulare, drept de CONCESIUNE 1) COMPANIA NATIONALA DE CAI FERATE „C.F.R.” S.A, CIF:11054529

C. Partea III. SARCINI .

Inscrieri privind dezmembramintele dreptului de proprietate, drepturi reale de garantie și sarcini	Referințe
NU SUNT	

Anexa Nr. 1 La Partea I**Teren**

Nr cadastral	Suprafața măsurată (mp)*	Observații / Referințe
51565	7.338	

* Suprafața este determinată în planul de proiecție Stereo 70.

DETALII LINIARE IMOBIL

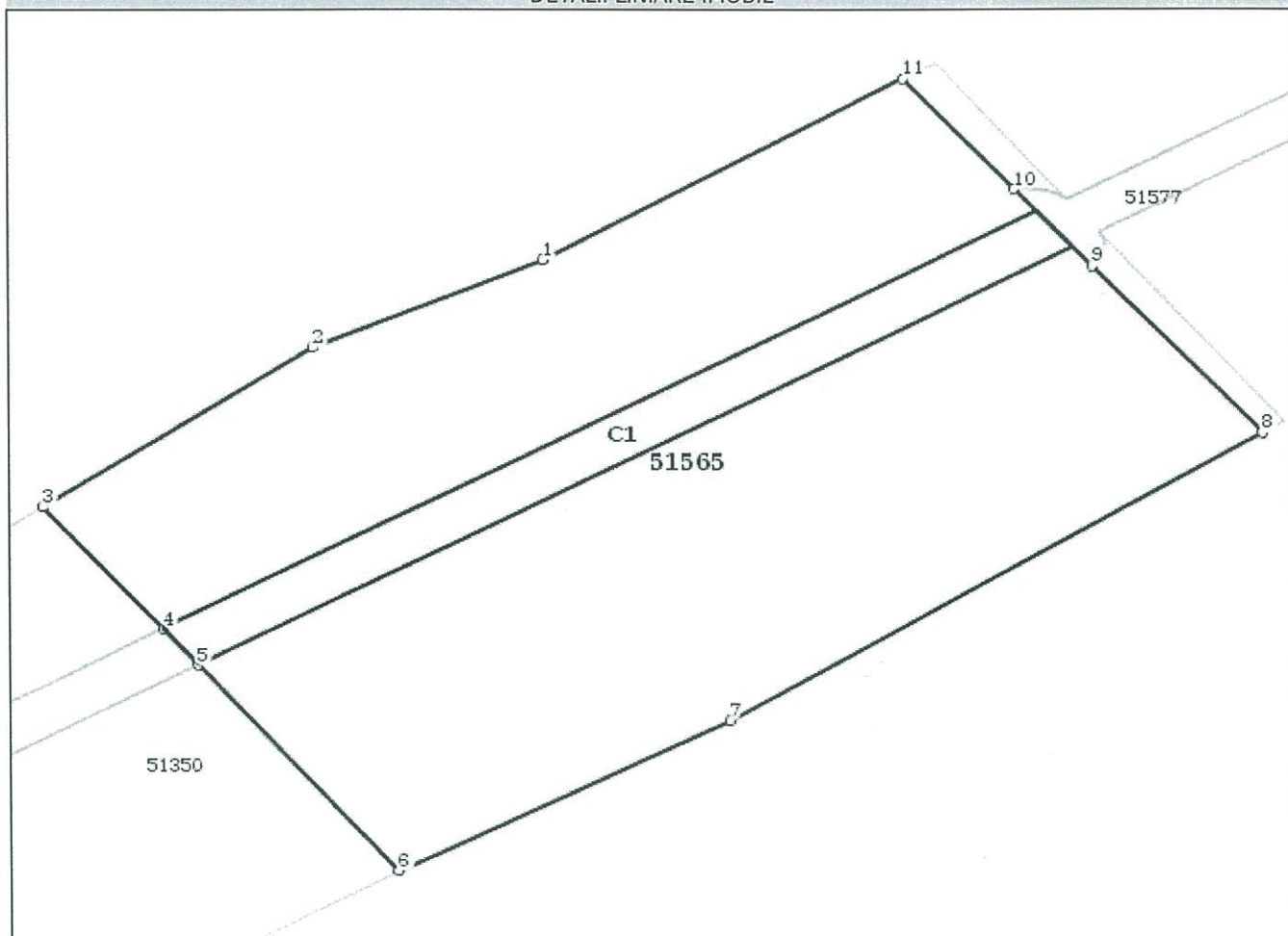
**Date referitoare la teren**

Crt	Categorie folosință	Intravilan	Suprafața (mp)	Nr. tarla	Nr. parcelă	Nr. topo	Observații / Referințe
1	cai ferate	NU	7.338				Statia CF Sinesti km CF 160+988 - km CF 162+312, LOT 3 - km CF 162+200 - km CF 162+312, partea stanga si partea dreapta, extravilan

Date referitoare la construcții

Crt	Număr	Destinație construcție	Supraf. (mp)	Situație juridică	Observații / Referințe
A1.1	51565-C1	construcții industriale și edilitare	713	Cu acte	; S. construita la sol:713 mp; Cale ferata neelectrificata, cu ecartament normal, pe traverse de beton și lemn, tip de sina 65 și 49, nr. inventar 102884, anul construirii 1916, nr. inventar 102883, anul construrii 1960, S desf. = 713 mp.

Lungime Segmente**1) Valorile lungimilor segmentelor sunt obținute din proiecție în plan.**

Punct început	Punct sfârșit	Lungime segment (** (m))
1	2	27.104
2	3	36.642
3	4	21.957
4	5	6.426
5	6	36.768
6	7	41.0
7	8	69.897
8	9	30.306
9	10	14.032
10	11	20.023
11	1	46.087

** Lungimile segmentelor sunt determinate în planul de proiecție Stereo 70 și sunt rotunjite la 10 centimetri.

*** Distanța dintre puncte este formată din segmente cumulate ce sunt mai mici decât valoarea 10 centimetri.

Certific că prezentul extras corespunde cu pozițiile în vigoare din cartea funciară originală, păstrată de acest birou.

Prezentul extras de carte funciară este valabil la autentificarea de către notarul public a actelor juridice prin care se sting drepturile reale precum și pentru dezbătarea succesiunilor, iar informațiile prezentate sunt susceptibile de orice modificare, în condițiile legii.

S-a achitat tariful de 20 RON, -Chitanța internă nr. 79240/02-08-2016 în suma de 20, pentru serviciul de publicitate imobiliară cu codul nr. 272.

Data soluționării,
03-08-2016

Data eliberării,

05-08-2016

Asistent Registrator,
Firică Clara Mirela

(parafa și semnătura)

Referent,

Evelina
(parafa și semnătura)

FIRICĂ CLARA MIRELA
ASISTENT REGISTRATOR
PRINCIPAL