



16318798

Carte Funciară Nr. 51131 Comuna/Oraș/Municipiu: Piatra-Olt

**EXTRAS DE CARTE FUNCIARĂ
PENTRU INFORMARE**

Nr.	54616
Ziua	02
Luna	08
Anul	2016

**Oficiul de Cadastru și Publicitate Imobiliară OLT
Biroul de Cadastru și Publicitate Imobiliară Slatina****A. Partea I. Descrierea imobilului**

TEREN Extravilan

Adresa: Jud. Olt,

Nr. Crt	Nr cadastral Nr.	Suprafața* (mp)	Observații / Referințe
A1	51131	Din acte: - Masurata: 18.052	Cale ferata neelectrificata cu ecartament normal, pe traverse de beton si lemn,tipul de sina 65.Nr.inventar 1029484.An constr.1960.S desf. = 1808 mp.

Construcții

Crt	Nr cadastral Nr.	Adresa	Observații / Referințe
A1.1	51131-C1	Jud. Olt, Lot 1- km CF 197+763-km CF 198+030, partea dreapta si partea stanga, Interstatia Milcov-Slatioara km CF 195+022- km CF 198+030, partea dreapta si partea stanga, linia 901, extravilan.	S. construita la sol:1808 mp; Cale ferata neelectrificata cu ecartament normal, pe traverse de beton si lemn,tipul de sina 65.Nr.inventar 1029484.An constr.1960.S desf. = 1808 mp.

B. Partea II. Proprietari și acte

Inscrieri privitoare la dreptul de proprietate și alte drepturi reale		Referințe
28882 / 11/06/2013		
Act Normativ nr. Hotararea nr. 1705, din 01/01/2006 emis de GUVERNUL ROMANIEI		
B1	Intabulare, drept de PROPRIETATE, domeniu public, dobandit prin Lege, cota actuala 1/1, cota initiala 1/1 1) STATUL ROMAN, CIF:13633330	A1, A1.1
Act Administrativ nr. contract de concesiune nr. MM/224, din 24/01/2002 emis de act aditional nr. AB/45558/11.10.2011 la contractul de concesiune nr. MM/224/24.01.2002		
B2	Intabulare, drept de CONCESIUNE 1) COMPANIA NATIONALA DE CAI FERATE „C.F.R” S.A, CIF:11054529	A1, A1.1

C. Partea III. SARCINI .

Inscrieri privind dezmembramintele dreptului de proprietate, drepturi reale de garantie și sarcini	Referințe
NU SUNT	

Anexa Nr. 1 La Partea I**Teren**

Nr cadastral	Suprafața măsurată (mp)*	Observații / Referințe
51131	18.052	Cale ferata neelectrificata cu ecartament normal, pe traverse de beton si lemn,tipul de sina 65.Nr.inventar 1029484.An constr.1960.S desf. = 1808 mp.

* Suprafața este determinată în planul de proiecție Stereo 70.

DETALII LINIARE IMOBIL

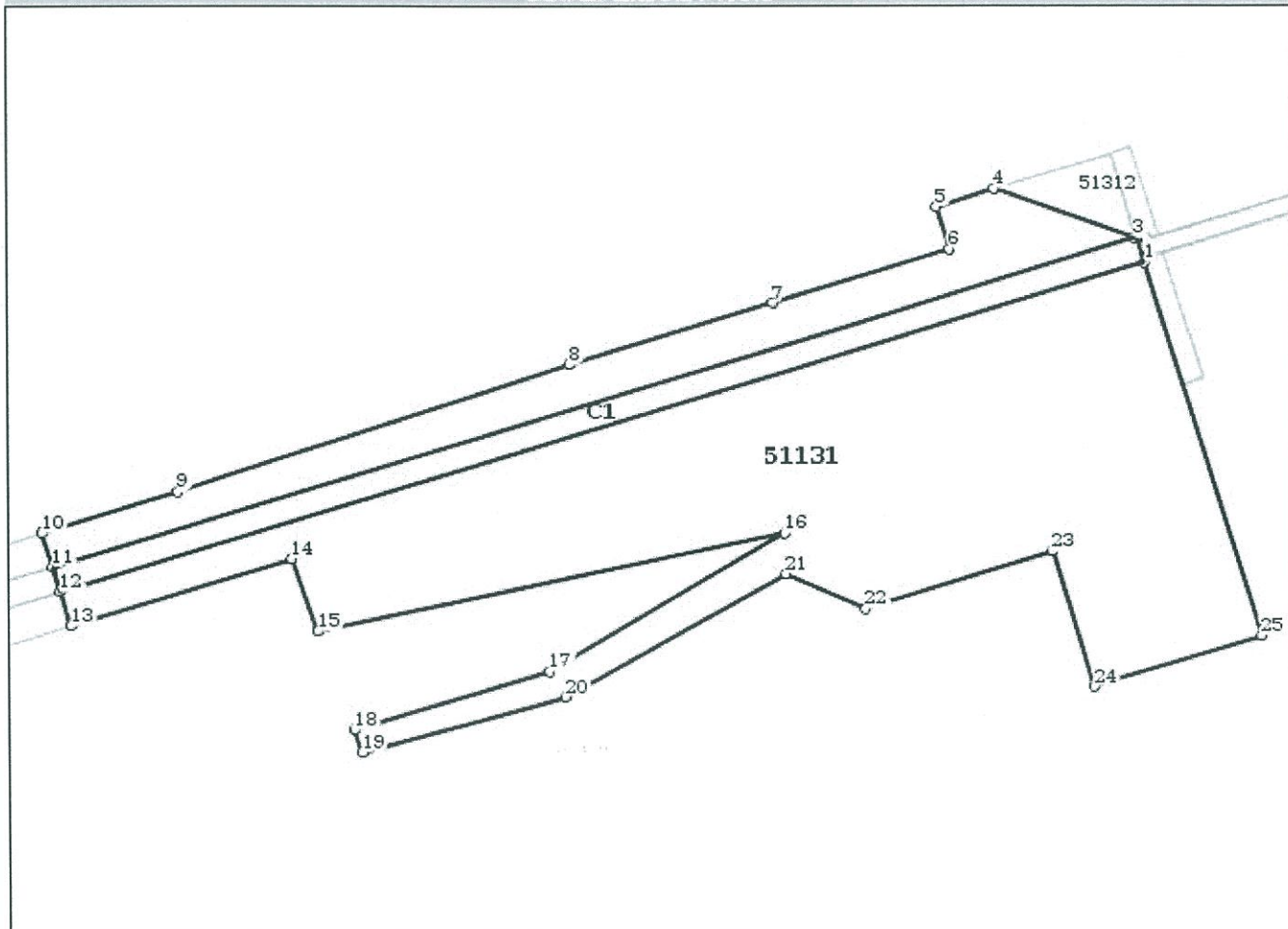
**Date referitoare la teren**

Crt	Categorie folosință	Intra vilan	Suprafața (mp)	Nr. tarla	Nr. parcelă	Nr. topo	Observații / Referințe
1	cai ferate	NU	18.052				Lot 1- km CF 197+763-km CF 198+030, partea dreapta si partea stanga, Interstatia Milcov-Slatioara km CF 195+022- km CF 198+030, partea dreapta si partea stanga, linia 901, extravilan.

Date referitoare la construcții

Crt	Număr	Destinație construcție	Supraf. (mp)	Situație juridică	Observații / Referințe
A1.1	51131-C1	construcții industriale și edilitare	1.808	Cu acte	; S. construita la sol:1808 mp; Cale ferata neelectrificata cu ecartament normal, pe traverse de beton si lemn,tipul de sina 65.Nr.inventar 1029484.An constr.1960.S desf. = 1808 mp.

Lungime Segmente**1) Valorile lungimilor segmentelor sunt obținute din proiecție în plan.**

Punct început	Punct sfârșit	Lungime segment (** (m)
1	2	5.929
3	4	36.852
5	6	10.999
7	8	52.56
9	10	35.022
11	12	6.435
13	14	57.023
15	16	117.976
17	18	50.734
19	20	52.398
21	22	21.589
23	24	35.0
25	1	96.799

Punct început	Punct sfârșit	Lungime segment (** (m)
2	3	0.857
4	5	15.083
6	7	45.94
8	9	102.0
10	11	8.779
12	13	8.782
14	15	19.054
16	17	67.444
18	19	5.878
20	21	62.437
22	23	48.718
24	25	43.247

** Lungimile segmentelor sunt determinate în planul de proiecție Stereo 70 și sunt rotunjite la 10 centimetri.

*** Distanța dintre puncte este formată din segmente cumulate ce sunt mai mici decât valoarea 10 centimetri.

Certific că prezentul extras corespunde cu pozițiile in vigoare din cartea funciară originală, păstrată de acest birou.

Prezentul extras de carte funciară este valabil la autentificarea de către notarul public a actelor juridice prin care se sting drepturile reale precum și pentru dezbaterea succesiunilor, iar informațiile prezentate sunt susceptibile de orice modificare, în condițiile legii.

S-a achitat tariful de 20 RON, -Chitanta interna nr.79193/02-08-2016 în suma de 20, pentru serviciul de publicitate imobiliară cu codul nr. 272.

Data soluționării,
02-08-2016

Asistent Registrator,
Din Maria

Referent,

Data eliberării,

04/08/2016.

(parafa și semnătura)

(parafa și semnătura)



**DIN MARIA
MAGDALENA
ASISTENT REGISTRATOR
PRINCIPAL**